

Este projeto é de propriedade intelectual de seus autores, podendo ser utilizados somente de acordo com os limites contratuais. Portanto é vedada sua utilização em parte ou no todo sem expressa autorização dos seus autores.

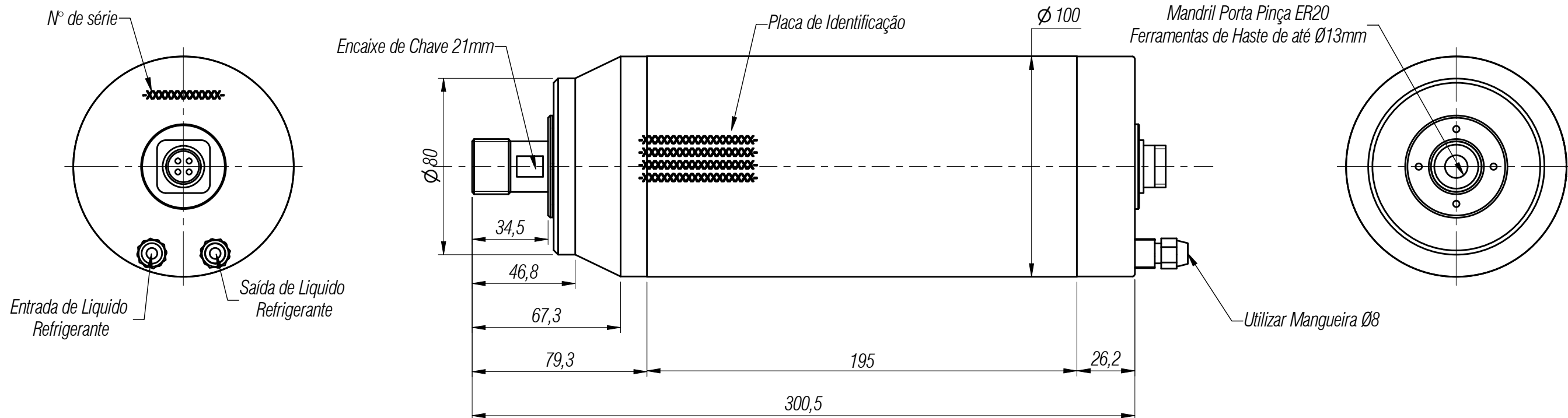

### Motor Spindle de Alta Frequência TMS:

- Refrigeração: Líquido,
- Rotação Nominal: 24000rpm
- Frequência Nominal: 400Hz
- Tensão Nominal: 220V
- Potência Nominal: 3,7Kw (5Cvs)
- Corrente: 13,8 Amp
- Número de Polos: 2 Pólos
- Fixação de Ferramenta: Porta Pinça ER20 (Ferramentas com haste até Ø13mm)
- Classe de Isolação: F
- Peso: 9 Kg
- Conexão Elétrica tipo: Conector Rápido
- Rolamentos Dianteiros: Contato Angular
- Rolamento Traseiro: Contato Angular
- Utilizar Mangueira Ø8

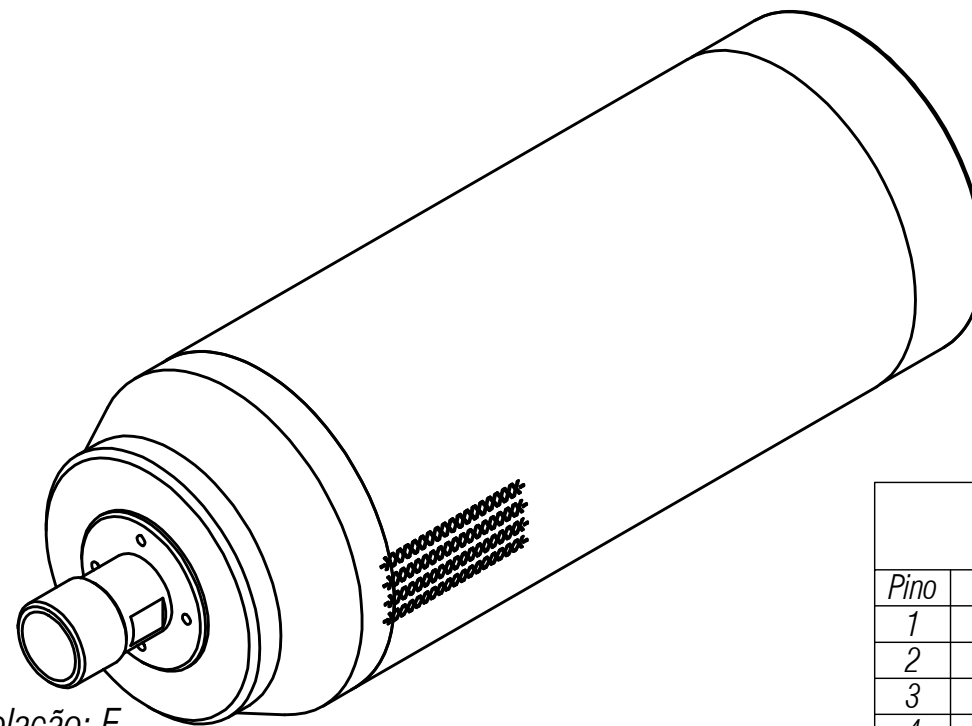

Esquema de Ligação

Pino	Descrição
1	U-Fase do Inversor de Frequência
2	V-Fase do Inversor de Frequência
3	W-Fase do Inversor de Frequência
4	Cabo de Aterramento



Dimensões sem tolerância: DIN 7168								TRATAMENTO TÉRMICO: - Tratamento Térmico -		PESO APROX.: 9,00 kg	
Dimensões mm	0,5-3,0	3,0-6,0	6,0-30	30-120	120-315	315-1000	1000-2000	Tolerância Angular	DENOMINAÇÃO: Motor Spindle de Alta Frequência 3,7Kw / ER20 / 24000rpm / Refrigeração Líquida		
Toler. c/ usinagem	±0,1	±0,2	±0,3	±0,5	±0,8	±1,2	ATE 10mm	10mm 30mm	50mm 120mm	MAIS 120mm	
Toler. bruta	±0,2	±0,5	±1	±1,5	±2,0	±3,0	±4,0	1º	30'	20'	10'
PROJ.	11/02/2019	Alex Ferraz		TECMAF		componentes		NÚMERO DO DESENHO: TLO-100-3.7-20		R00	
APROV.	20/08/2024	Felipe Santos		FORMATO: A3							
QUAL.	20/08/2024	Alex Ferraz									